

# INFORMATIONS TECHNIQUES NOTICE D'INSTALLATION ET D'ENTRETIEN

## Unité de Traitement d'air

### SERIE UTA et ATA et CAA (Thermostat CR..A)

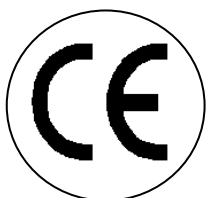

UT.UTA.2015V8

## INFORMATIONS GENERALES

---

*Cher client,*

*Nous vous remercions d'avoir choisi une Unité de Traitement d'air de la série **UTA**, un produit innovant, moderne, de qualité et d'un haut rendement. Cet appareil est destiné au chauffage et/ou la climatisation. Nous sommes certains que celui-ci vous donnera entière satisfaction.*

*Cette notice technique contient des informations importantes qui devront être attentivement consultées avant l'installation et afin d'assurer la meilleure utilisation de l'unité de traitement d'air **UTA**.*

*Merci encore.*

**EMAT**

## CONFORMITE

---

Les unités de traitement d'air sont conformes aux directives en vigueur :

- **Directive machine 98/37/CE,**
- **Directive Basse Tension 73/23/CEE**
- **Directive Compatibilité Electromagnétique EMC/89/336/CEE**

Les unités de traitement d'air sont fabriquées et testées conformément

**Aux directives :**

- **92/31/CEE**
- **92/59/CEE**

**Aux normes :**

- **EN/292/1 et EN/292/2**
- **EN/229**
- **EN/55014/1 et EN/55014/2**
- **EN/61000/3/2 et EN 61000/3/3**
- **EN/60555/2**
- **EN/60204/1**
- **CEI/EN/60335/1 et CEI/EN/60335/2/40**

## GAMME

---

Unité de traitement d'air de la gamme **UTA**

Puissance de 4.7 kW à 164kW

**10 tailles de 1 à 16**

Batterie 2, 3 ou 6 rangs

Moteur monophasé à 3 vitesses

**Version UTA ...G** : Carrosserie acier **Galvanisé**.

**Version UTA ...P** : Carrosserie **Peinte** (Blanc RAL 9002)

**Version Horizontale** ou **Verticale**.

**Version** raccordement hydraulique à **Droite** ou à **Gauche**

Accessoire pour la gamme **UTA**

Accessoires aérauliques reprise et soufflage

Accessoire de qualité sonore

Accessoires de qualité d'air

Accessoires de régulation

Accessoires divers

## GARANTIE

---

Les appareils sont garantis un an contre tous les vices de fabrication, sous réserve d'être installés par des professionnels qualifiés, conformément à la réglementation en vigueur, aux instructions figurant sur nos notices de montage et dans la mesure où ils fonctionnent dans des conditions normales d'utilisation.

La garantie prendra effet à la date de mise en service, au plus tard dans les six mois après mise à disposition du matériel par EMAT et à réception chez EMAT, dans les 15 jours qui suivent la mise en service, du bon de garantie attestée et signée.

Nous déclinons toute responsabilité et aucune garantie ne serait applicable en cas d'installations défectueuses, mal adaptées ou non conformes aux Normes en vigueur. La garantie se limite à la remise en état ou à l'échange gratuit, après contrôle de notre part, de la (des) pièce(s) par une pièce identique ou similaire. Les frais de main d'œuvre, de déplacement, d'accession sur le chantier au matériel et de transport sont exclus. Tout remplacement réalisé durant la période de garantie, même si celui-ci nécessite une immobilisation du matériel, ne peut en aucun cas prolonger la durée de cette garantie. Aucun dommage et intérêt ne pourra être réclamé pour préjudice indirect, commercial ou autre.

Ne peuvent être pris en considération et couverts par notre garantie les dommages incombant :

- A des phénomènes extérieurs
- A des négligences de l'utilisateur
- Au non respect des consignes stipulées dans nos documents, détérioration due à une mauvaise manipulation au cours du transport ou, à une fausse manœuvre.
- A l'utilisation d'accessoires autres que ceux d'origine
- Au défaut de surveillance et d'entretien.











Que ce soit à l'égard de l'acheteur ou de toute autre personne, notre société ne pourra en aucun cas être tenue pour responsable des dommages corporels ou matériels de quelque nature qu'ils soient, qui pourraient être provoqués par nos produits ou qui seraient la conséquence directe ou indirecte de l'utilisation desdits produits.

## SOMMAIRE

---

Informations générales.....	p 2
Conformité.....	p 2
Gamme.....	p 2
Garantie.....	p 3
Sommaire.....	p 3
Généralité.....	p 4-5
Description - Identification de l'appareil.....	p 6
Version - Positionnement des raccords hydrauliques.....	p 7
Caractéristiques techniques.....	p 8 - 9
Dimensions.....	p 9
Raccordement électrique – Régulation .....	p 10 à 16
Caractéristiques électriques .....	p 16
Raccordement hydraulique.....	p 17
Raccordement des condensats.....	p 17
Accessoires.....	p 19 à 21
Caisson d'amené d'air neuf .....	p 21
Entretien.....	p 22

## GENERALITE

 <b>ATTENTION</b> Danger !!!	 <b>DANGER:</b> Sous tension	 <b>DANGE:</b> Couper l'alimentation	 <b>DANGER:</b> Haute température	 <b>DANGER:</b> Pièce en mouvement
 <b>OBLIGATOIRE:</b> Terre	 <b>OBLIGATOIRE:</b> Utiliser un chariot	 <b>OBLIGATOIRE:</b> Utiliser des gants	 <b>OBLIGATOIRE:</b> Personnel qualifié	 <b>INTRERDIT</b>

 Ce manuel d'informations techniques fait partie intégrante de l'appareil, il doit donc être conservé avec soin, et toujours accompagner l'appareil, même en cas de cession à un autre propriétaire ou utilisateur. En cas de perte ou de destruction du présent manuel, en demander un autre aux Services Techniques d'EMAT.

 Il est indispensable de vérifier l'état du matériel livré, même si l'emballage paraît intact. En cas de détérioration ou d'appareil (ou accessoires) manquant, les réserves devront être faites sur le récépissé du transporteur et confirmées à celui-ci par lettre recommandée sous 48 heures.

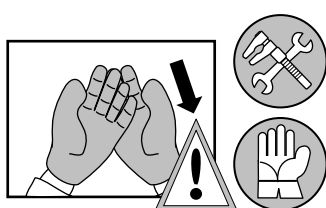

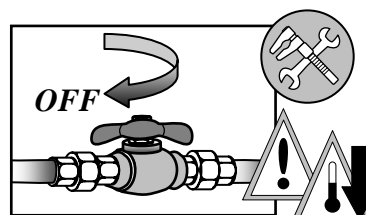

- Si vous devez désassembler l'appareil, utilisé des gants de protection.
- Attention aux parties coupantes dans l'appareil
- Attention aux parties coupantes à l'extérieur de l'appareil
- Laisser libre la section d'aspiration.

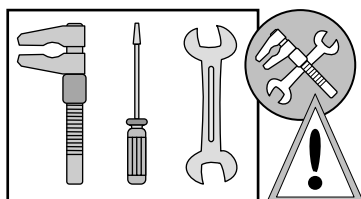

- Vérifier que les vannes d'alimentation soient fermées.
- Attendre que la batterie se soit refroidie.



 L'installation des unités de traitement d'air **UTA** doit être effectuée par une entreprise habilitée, qui en fin de travail délivre au propriétaire une attestation de conformité d'installation réalisée dans les règles de l'art, et donc selon les normes en vigueur et les indications fournies par le constructeur dans le présent manuel.

 Ces appareils sont conçus pour le chauffage et/ou la climatisation d'ambiances et doivent être destinés uniquement à cet usage. Est exclue toute responsabilité d'EMAT pour des dommages causés à des personnes, des animaux ou des objets et résultant d'erreurs d'installation, de réglage et de maintenance ou, d'utilisations impropres.

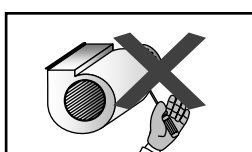

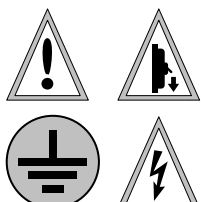
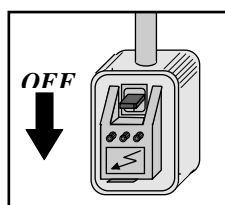

- Le ventilateur peut tourner à une vitesse de 1000 tr/min. Ne pas insérer d'objet dans le moto-ventilateur pendant le fonctionnement.





- Installer à proximité de l'appareil, dans un endroit accessible, un interrupteur sectionneur pour pouvoir couper l'alimentation électrique de l'appareil. Pour toute intervention de dépannage ou d'entretien, couper l'alimentation électrique de l'appareil.
- Avant d'ouvrir l'appareil, assurez-vous que les parties électriques de celui-ci soient coupés électriquement. Assurez-vous que le ventilateur soit à l'arrêt avant toute intervention.
- **VERIFIER QUE L'APPAREIL SOIT CORRECTEMENT RACCORDE A LA TERRE !!!**

 Une température trop élevée n'est pas confortable et constitue un inutile gaspillage d'énergie.

 Lors de la première mise en fonctionnement il est possible qu'une odeur se dégage du circuit d'air. Situation très passagère est normale si s'agit de l'évaporation des graisses de fabrication de La batterie. Aérer le local sachant que très rapidement l'odeur disparaîtra.

 Dans le cas où une longue période de non-fonctionnement serait prévue, prévoir un système de mise hors gel pour éviter la détérioration du circuit hydraulique.

 Lors de la remise en fonctionnement, il est conseillé de faire appel à un personnel qualifié. Les appareils ne doivent être équipés que d'accessoires d'origine. Le constructeur ne sera pas responsable de dommages éventuels résultant de l'usage impropre de l'appareil et de l'utilisation de matériels et accessoires non-standard.

 Les interventions de réparation et / ou maintenance doivent être effectuées par un personnel autorisé et qualifié, comme prévu dans cette notice. Ne pas modifier ou transformer l'appareil, dans la mesure où cela pourrait créer des situations dangereuses, et auquel cas le constructeur ne sera pas responsable des dommages provoqués.



• Toujours vérifier que l'appareil et toutes les parties électriques soient raccordés à la terre.

 EMAT est responsable de la conformité de l'appareil aux règles, directives et normes de construction en vigueur au moment de la commercialisation. La connaissance et le respect des dispositions légales ainsi que des normes inhérentes à la conception, l'implantation, l'installation, la mise en route et la maintenance sont exclusivement à la charge du bureau d'étude, de l'installateur et de l'utilisateur.

 EMAT n'est pas responsable du non-respect des instructions contenues dans la présente notice, des conséquences de toute manœuvre effectuée ou non.

 Les appareils doivent être équipés exclusivement avec les accessoires d'origine. EMAT ne sera pas tenu responsable d'un quelconque dommage issu de l'emploi d'un accessoire inapproprié avec l'appareil

 Les références aux normes, règles et directives citées dans le présent manuel sont données à titre informatif et ne sont valides qu'à la date d'édition de celui-ci. L'entrée en vigueur de nouvelles dispositions ou de modifications à celles existantes ne donnent pas naissance à une obligation du constructeur vis à vis des tiers.

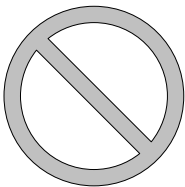

- Ne jamais utiliser l'appareil comme support.
- Ne jamais laisser des ustensiles ou autres dans l'appareil.
- S'assurer que le panneau d'inspection soit correctement fixé.
- Ne pas exposer l'appareil à des produits inflammables..

## DESCRIPTION - IDENTIFICATION DE L'APPAREIL

### Batterie

Réalisé en tube cuivre à rangs déphasés, ailettes en aluminium à haute efficacité  
Batteries à 2, 3 ou 6 rangs suivant la puissance et le modèle choisi. Collecteur en laiton mâle (diamètre 3/4' à 1 1/4' suivant les modèles).  
Les collecteurs d'alimentation en eau doivent être montés à droite ou à gauche en usine.  
La pression d'essai est de 30 bars et la pression maxi d'exercice est de 15 bars. La température maxi de l'eau est de 120°C



### Groupe de ventilation

Avec un ou deux ventilateurs centrifuges à double ouïes d'aspiration. Une turbine à haute performance.  
Toutes les turbines sont équilibrées statiquement et dynamiquement et sont accouplées directement sur l'arbre du moteur.



### Moteur électrique

Le moteur, 230v monophasé avec condensateur, à 3 vitesses de rotation disponibles. Celui-ci est raccordé à un bornier.  
Moteur 4 ou 6 pôles suivant les modèles, afin d'obtenir un meilleur compromis pression disponible / pression acoustique.  
Monté sur silentbloc avec des paliers autolubrifiants.  
IP 42. Classe B. Protection thermique incorporée.



### Boîtier de raccordement

Boîtier de raccordement IP55.  
Schéma de câblage collé à l'intérieur.



### Régulation

La régulation s'effectue par une commande à distance en option.  
Taille 1 à 4 : Thermostat CR2A ou CR11A  
Taille 5 à 16 : Thermostat CR2A + SDI ou CR11A + SDI

### Bac de condensats

Bac pour la collecte et l'évacuation des condensats, réalisé en tôle soudée.  
Tous les modèles sont équipés de bac de condensats horizontal et vertical.  
Ce bac récupère les condensats de la batterie.  
Le raccordement des condensats s'effectue sur tétine mâle de diamètre 30 mm.

### Carrosserie

En tôle acier galvanisée de forte épaisseur pour les versions UTA...G.  
En tôle acier peinte RAL 9002 pour les versions UTA...P.

### Châssis

De conception particulièrement simple à structure portante, facilement démontable pour l'entretien.  
Il permet plusieurs configurations de soufflage et de reprise.

### Identification

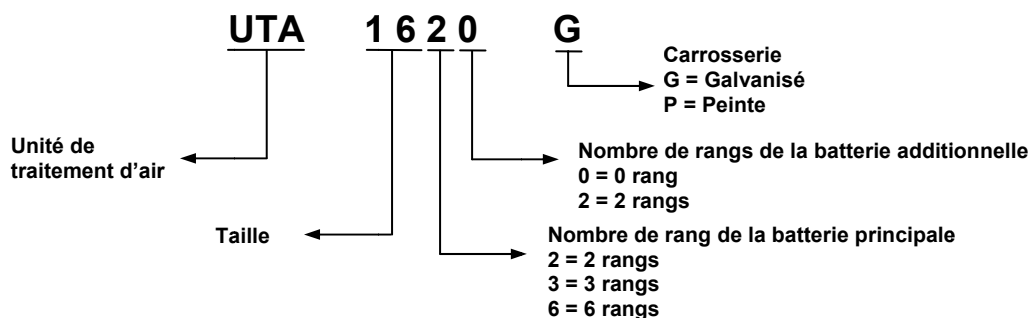

**VERSION (à indiquer impérativement à la commande)**

**POSITIONNEMENT des RACCORDS HYDRAULIQUES (à indiquer impérativement à la commande)**

Figure 1 : UTA avec batterie 3 ou 6 rangs – Raccordement en contre courant.  
Les UTA sont représentés vue face au raccordement hydraulique.

- ➔ Sens de l'air
- ⊗ Entrée d'eau
- Sortie d'eau
- D Raccordement à Droite

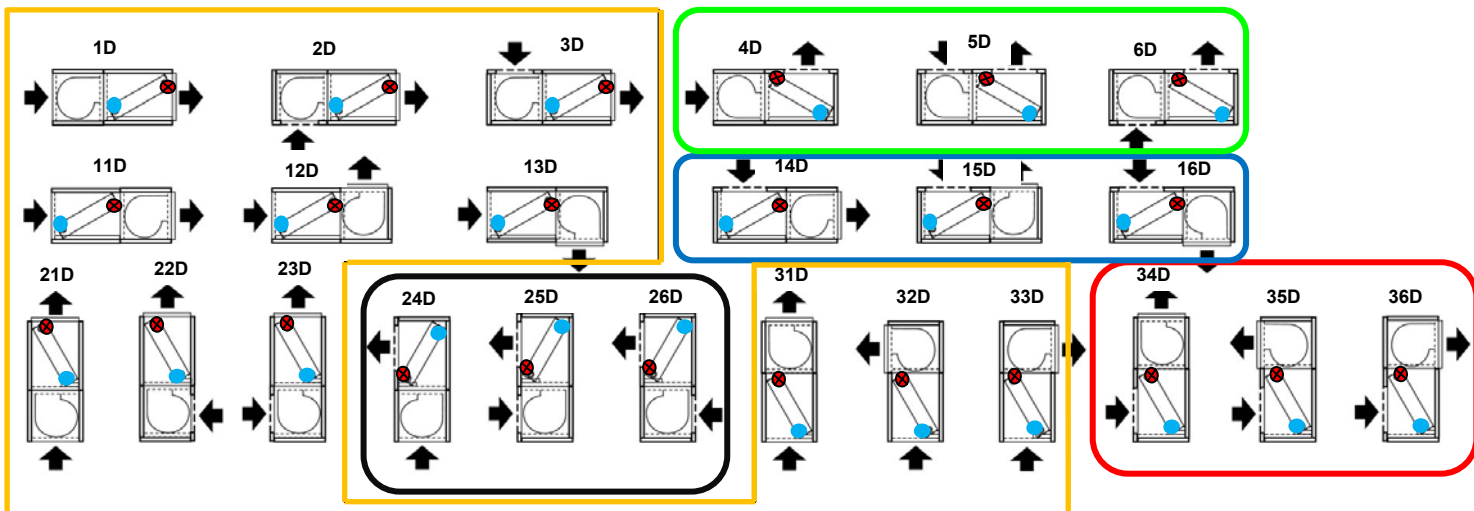
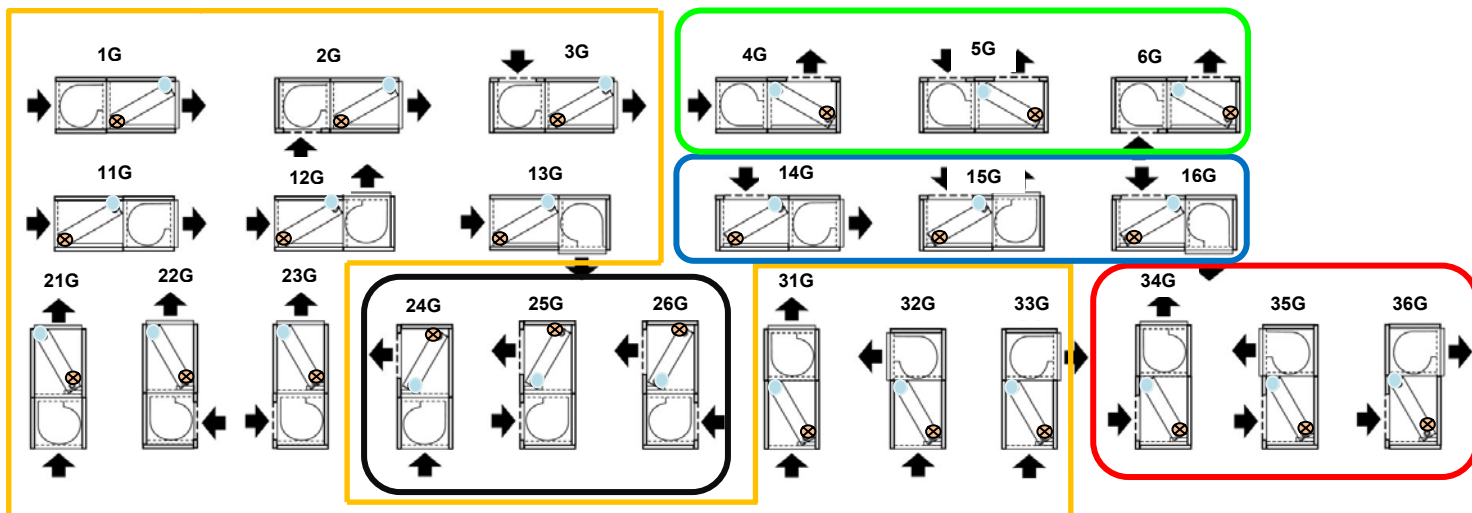
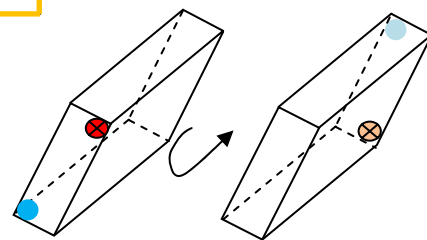

Figure 2 : UTA avec batterie 3 ou 6 rangs – Raccordement en contre courant.  
Les UTA sont représentés vue opposée au raccordement hydraulique.

- ➔ Sens de l'air
- ⊗ Entrée d'eau (vue par transparence)
- Sortie d'eau (vue par transparence)
- G Raccordement à Gauche



Les versions 1,2,3,11,12,13,21,22,23,31,32,33 sont interchangeables par l'installateur sur le chantier

Les versions 4, 5, 6 sont interchangeables par l'installateur sur le chantier

Les versions 24,25, 26 sont interchangeables par l'installateur sur le chantier

Les versions 14,15, 16 sont interchangeables par l'installateur sur le chantier

Les versions 34,35, 36 sont interchangeables par l'installateur sur le chantier

**ATTENTION** : Pour les UTA équipés de batterie 2 rangs **inverser entrée et sortie d'eau**





## CARACTERISTIQUES TECHNIQUES (suite)

- Ne jamais faire fonctionner les appareils en dehors des plages de pressions disponibles définies dans le tableau.
- Nous consulter pour connaître les puissances à des régimes d'eau et d'air différents des valeurs du tableau.
- Les puissances des UTA sont données avec un fonctionnement à contre courant (sens du débit d'eau par rapport au sens du débit de l'air). Dans le cas d'une installation en raccordement parallèle il faut minorer la puissance de 15% environ.

## DIMENSIONS

TAILLE	Nbre Rangs	L (mm)	P (mm)	H (mm)	h(mm)	g(mm)	A(mm)		B(mm)		Ø 1'	Ø 2(mm)	Kg
							droite	Gauche	Droite	Gauche			
1	2	520	870	380	15	15	350	319	122	189	¾	30	34.2
	3	520	870	380	15	15	356	313	111	201	¾	30	34.2
	6	520	870	380	15	15	381	287	54	257	¾	30	34.2
2	2	620	1020	440	15	15	429	395	177	243	1	30	44.6
	3	620	1020	440	15	15	435	390	166	255	1	30	44.6
	6	620	1020	440	15	15	466	359	105	315	1	30	44.6
3	2	720	1120	440	15	15	542	516	158	227	1	30	53.3
	3	720	1120	440	15	15	546	512	146	240	1	30	53.3
	6	720	1120	440	15	15	569	489	82	303	1	30	53.3
4	2	720	1160	480	15	15	526	494	204	271	1	30	58.2
	3	720	1160	480	15	15	531	489	193	283	1	30	58.2
	6	720	1160	480	15	15	560	460	131	345	1	30	58.2
5	2	1120	1140	570	15	15	349	296	196	349	1 ¼	30	89.7
	3	1120	1140	570	15	15	258	287	287	358	1 ¼	30	89.7
	6	1120	1140	570	15	15	410	234	234	410	1 ¼	30	89.7
12	2	1120	1140	440	15	15	429	298	159	226	1 ¼	30	74.5
	3	1120	1140	440	15	15	434	392	147	238	1 ¼	30	74.5
	6	1120	1140	440	15	15	466	360	79	306	1 ¼	30	74.5
13	2	1320	1120	440	15	15	535	510	155	225	1 ¼	30	92.8
	3	1320	1120	440	15	15	533	499	141	235	1 ¼	30	92.8
	6	1320	1120	440	15	15	563	476	70	308	1 ¼	30	92.8
14	2	1320	1160	480	15	15	520	488	201	269	1 ¼	30	102
	3	1320	1160	480	15	15	519	476	187	277	1 ¼	30	102
	6	1320	1160	480	15	15	554	447	118	349	1 ¼	30	102
15	2	1620	1450	600	15	15	618	651	332	260	1 ¼	30	160
	3	1620	1450	600	15	15	611	658	346	246	1 ¼	30	160
	6	1620	1450	600	15	15	588	681	396	196	1 ¼	30	160
16	2	1620	1450	600	15	15	618	651	332	260	1 ¼	30	162
	3	1620	1450	600	15	15	611	658	346	246	1 ¼	30	162
	6	1620	1450	600	15	15	588	681	396	196	1 ¼	30	162

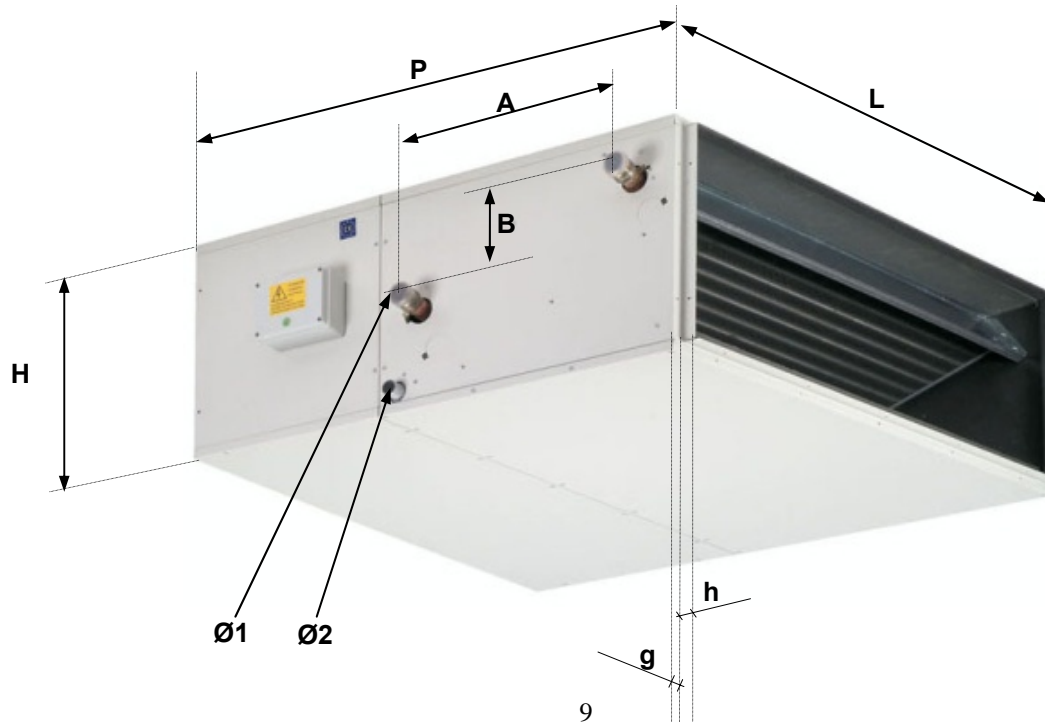

# RACCORDEMENT ELECTRIQUE - REGULATION

## RACCORDEMENT ELECTRIQUE

Le boîtier de raccordement électrique est monté côté raccordement hydraulique en usine.

- les raccordements électriques doivent être réalisés par des personnes qualifiées en conformité avec les normes en vigueur.
- S'assurer que l'alimentation électrique soit en 230 VAC monophasée (Tolérance maxi +/- 5%)
- Prévoir une protection par disjoncteur adaptée aux puissances mises en jeu.
- Les sections de câble doivent être respectées en tenant compte des intensités absorbées.
- Respecter les raccordements suivant les schémas électriques adéquats et connecter à la terre toutes les pièces qui le prévoient.

## SELECTION DES VITESSES

- Les unités de traitement d'air UTA sont équipées d'un moteur à 3 vitesses qui doivent être sélectionnées par une commande à distance.

## SCHEMA DE CABLAGE AVEC COMMANDE DISTANCE CR2-A (0312-045) pour 1\*UTA TAILLE 1 à 4

- Chaque unité de traitement d'air UTA doit être reliée à sa commande à distance.
- Cette commande possède un sélecteur de vitesse, une inversion été/hiver et un thermostat d'ambiance.

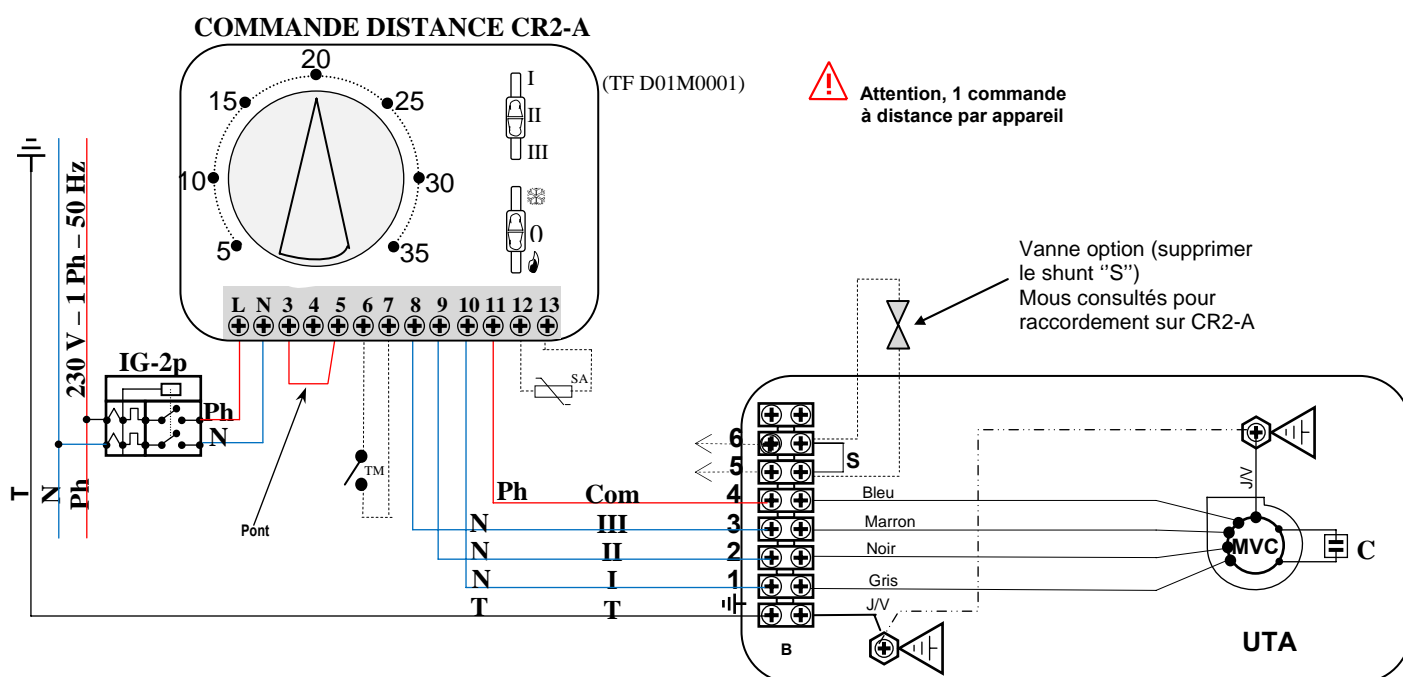

## Fonctionnement

<b>Off:</b>	Arrêt total
<b>Été</b>	"Ventilateur" Contrôlé par le thermostat d'ambiance (Sélection des 3 vitesses manuelle)
<b>Hiv</b>	"ventilateur" Contrôlé par le thermostat d'ambiance (Sélection des 3 vitesses manuelle)

<b>Ph</b>	Phase (ligne 230V-1Ph) – Phase (230V-1Ph line)	<b>J/V</b>	Jaune/Vert - Yellow/Green
<b>N</b>	Neutre (ligne 230V-1Ph) – Neutral (230V-1Ph line)	<b>MA</b>	Marron - Brown
<b>T</b>	Terre - Earth	<b>BL</b>	Bleu - Blue
<b>Com</b>	Commun - Common	<b>NE</b>	Noir - Black
<b>I</b>	Vitesse Minimum - Min. speed	<b>GR</b>	Gris - Grey
<b>II</b>	Vitesse Médiane - Med. speed		
<b>III</b>	Vitesse Maximum - Max. speed		

## COMPOSANTS FOURNIS NON MONTES

<b>CR2-A</b>	Commande à distance (230V) avec commutateur OFF/Été/Hiver + 3 vitesses de ventilation à sélection manuelle + thermostat électronique (adapté pour commander: "Une Unité à 3 vitesses de ventilation sans vanne" - Une Unité à 3 vitesses de ventilation avec une vanne" ON/OFF" - Une Unité à 3 vitesses de ventilation avec deux vannes" ON/OFF" -
--------------	--

## COMPOSANTS EN OPTION

<b>SA</b>	Sonde d'ambiance 'type crayon à la reprise' <b>OU</b> Sonde d'ambiance d'applique
<b>TM</b>	Thermostat mini T°C d'eau

**SCHEMA DE CABLAGE AVEC COMMANDE DISTANCE CR2-A (0312-045) pour 4 \* UTA TAILLE 1 à 3**

- Cette commande possède un sélecteur de vitesse, une inversion été/hiver et un thermostat d'ambiance.
- Utilisation d'une interface SDI obligatoire - 4 UTA maxi par interface SDI

**COMMANDE DISTANCE CR2-A**

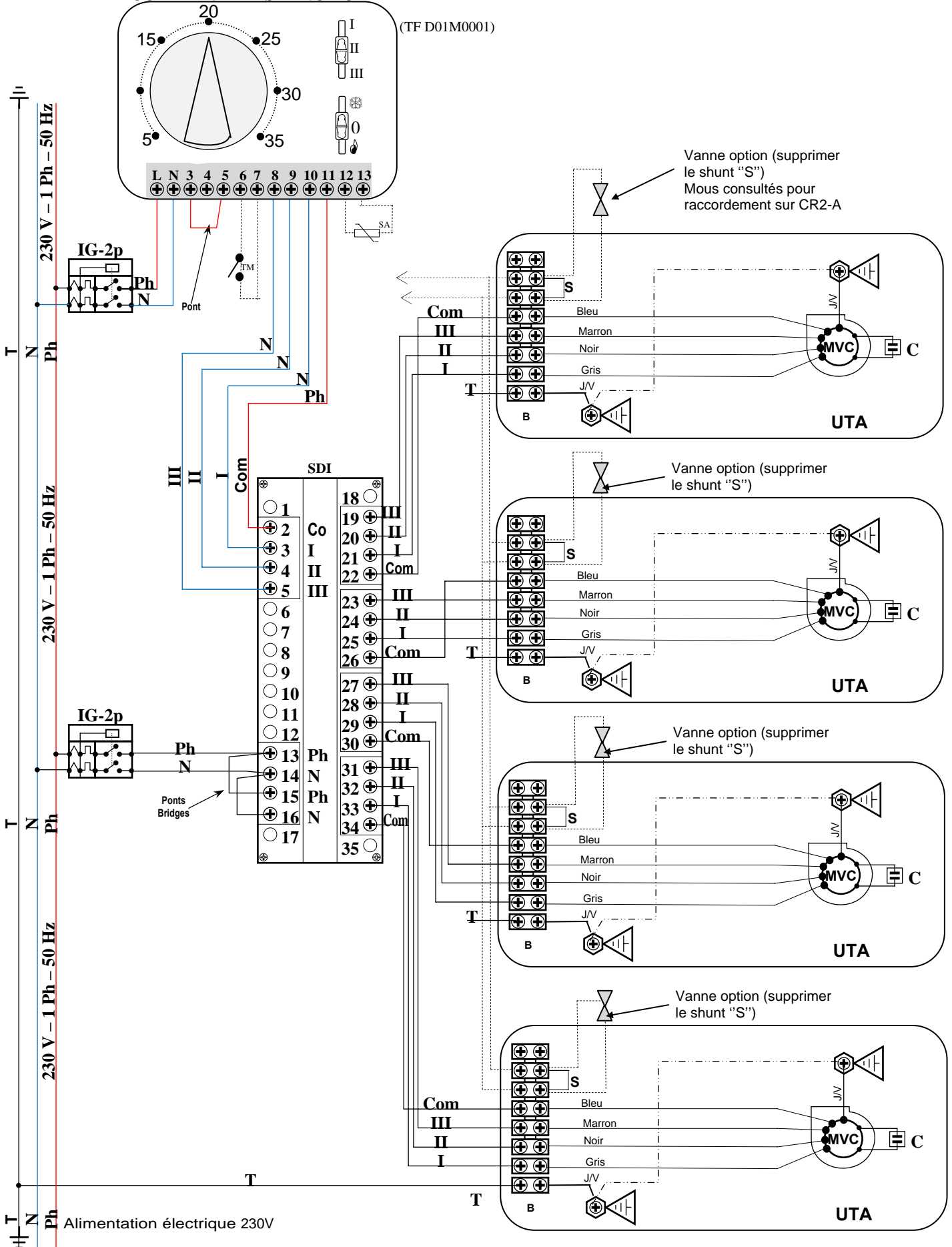

**SCHEMA DE CABLAGE AVEC COMMANDE A DISTANCE CR2-A (0312-045) pour 2\*UTA TAILLE 4 ou 5**

- Cette commande possède un sélecteur de vitesse, une inversion été/hiver et un thermostat d'ambiance.
- Utilisation d'une interface SDI obligatoire
- 2 \* UTA maxi par interface SDI

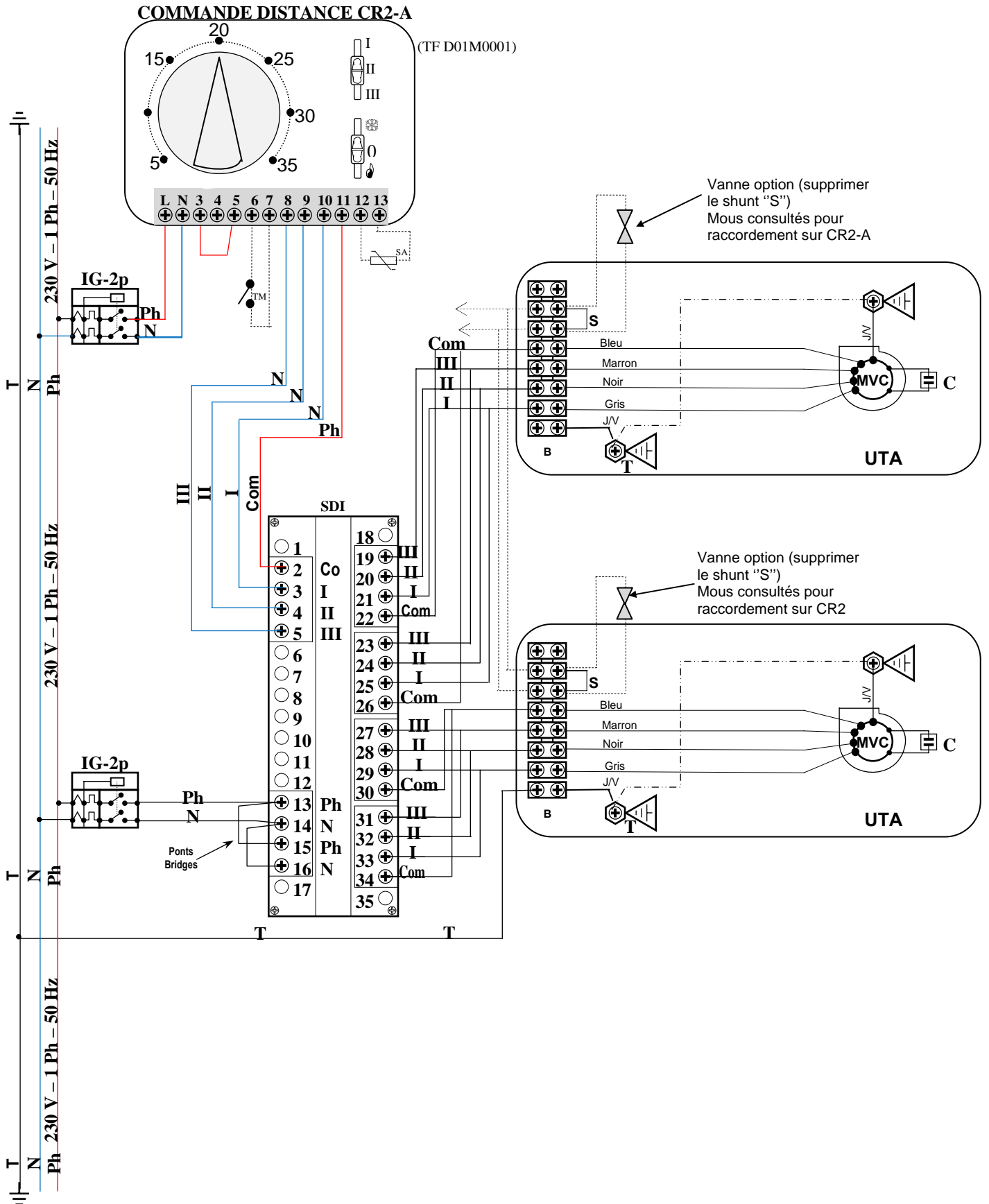



## SCHEMA DE CABLAGE AVEC COMMANDE A DISTANCE CR11-A (0312-46) pour 1\*UTA TAILLE 1 à 4

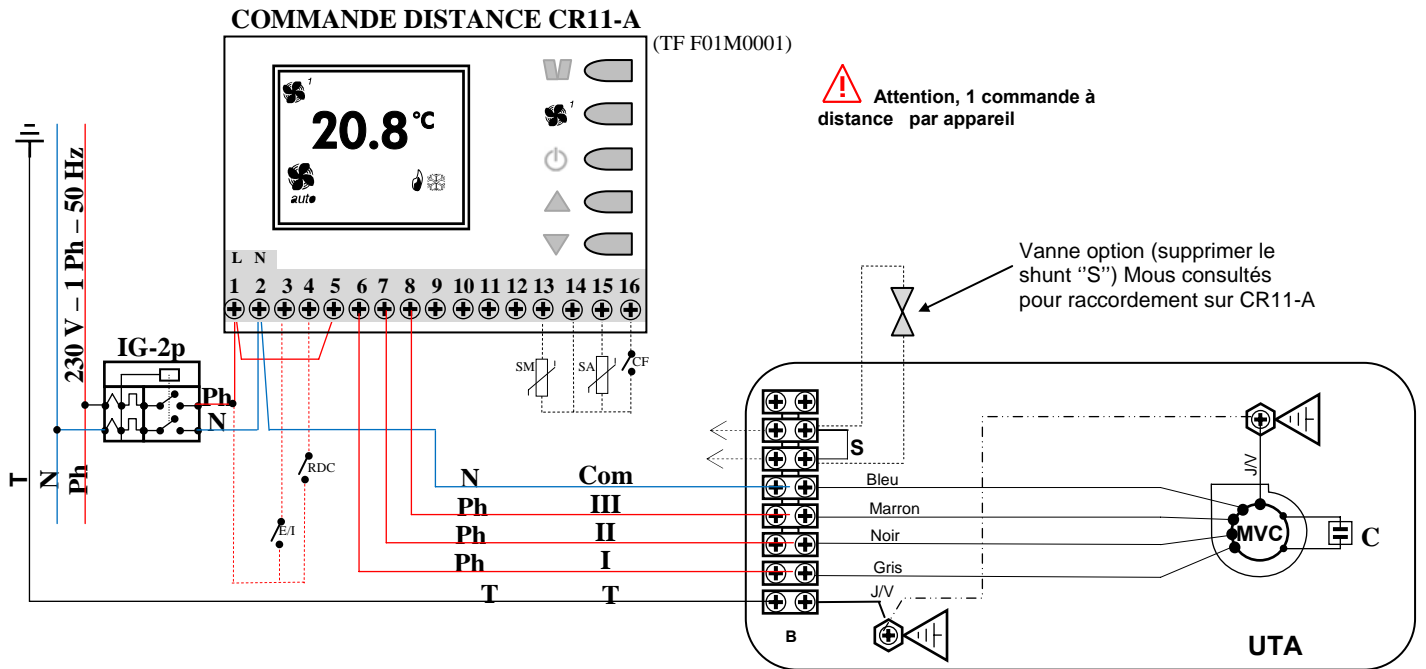

### Fonctionnement

<b>Off:</b>	Arrêt total
<b>Été.:</b>	"MVC" Contrôlé par le thermostat d'ambiance (Sélection des 3 vitesses automatique / manuel / off)
<b>Hiv.:</b>	"MVC" Contrôlé par le thermostat d'ambiance (Sélection des 3 vitesses automatique / manuel / off)

<b>Ph</b>	Phase (ligne 230V-1Ph) – Phase (230V-1Ph line)	<b>G/V</b>	Jaune/Vert - Yellow/Green
<b>N</b>	Neutre (ligne 230V-1Ph) – Neutral (230V-1Ph line)	<b>MA</b>	Marron - Brown
<b>T</b>	Terre - Earth	<b>BL</b>	Bleu - Blue
<b>Com</b>	Commun - Common	<b>NE</b>	Noir - Black
<b>I</b>	Vitesse Minimum - Min. speed	<b>GR</b>	Gris - Grey
<b>II</b>	Vitesse Médiane - Med. speed		
<b>III</b>	Vitesse Maximum - Max. speed		

<b>MVC</b>	Moteur ventilateur centrifuge – Centrifugal fan motor
<b>C</b>	Condensateur - Capacitor
<b>B</b>	Bornier type "Mamut" - "Mammoth" type terminal board

### COMPOSANTS FOURNIS NON MONTES

<b>CR11-A</b>	Commande à distance CR11 a microprocesseur (230V) avec display température + ON/OFF + 3 vitesses automatique/manuel + thermostat + Bouton Menu pour visualisation et configuration de tous les paramètres de l'unité (température ambiante, température set-point, température d'entrée d'eau, vitesse, modalité de fonctionnement, ect.). Adapté pour commander: "Unité à 3 vitesses sans vanne" - "Unité à 3 vitesses avec vanne" - "Unité à 3 vitesses avec 2 vannes" - "Unité à 3 vitesses avec 1 résistance électrique en hiver" - "Unité à 3 vitesses + 1 vanne été + 1 résistance électrique hiver" (Type régulation vanne : ON/OFF ; PWM ; 3 points).
---------------	--

### COMPOSANTS EN OPTION

<b>SA</b>	Sonde d'ambiance 'type crayon à la reprise' <b>OU</b> Sonde d'ambiance d'applique
<b>SM</b>	Sonde ou Thermostat mini T°C d'eau <b>OU</b> Contact fenêtre ON/OFF <b>OU</b> Interrupteur/horloge ON/OFF <b>OU</b> Sonde change Over
<b>EI</b>	Option non fournie : Commutateur Chaud/Froid à distance <b>OU</b> Fonction Confort/Eco à distance
<b>CF</b>	Contact de fenêtre
<b>RDC</b>	Fonction économie

### COMPOSANTS NON FOURNIS

<b>IG-2p</b>	Interrupteur magnétothermique général (230V - 2 contacts: Phase, Neutre) - General magnetothermic switch (230V - 2 contacts: Phase, Neutral)
--------------	--

**SCHEMA DE CABLAGE AVEC COMMANDE A DISTANCE CR11-A (0312-46) pour :**

- 2 à 4 UTA taille 1 à 3
- 1 à 2 UTA taille 4 à 5
- 1 seul UTA taille 12 à 16

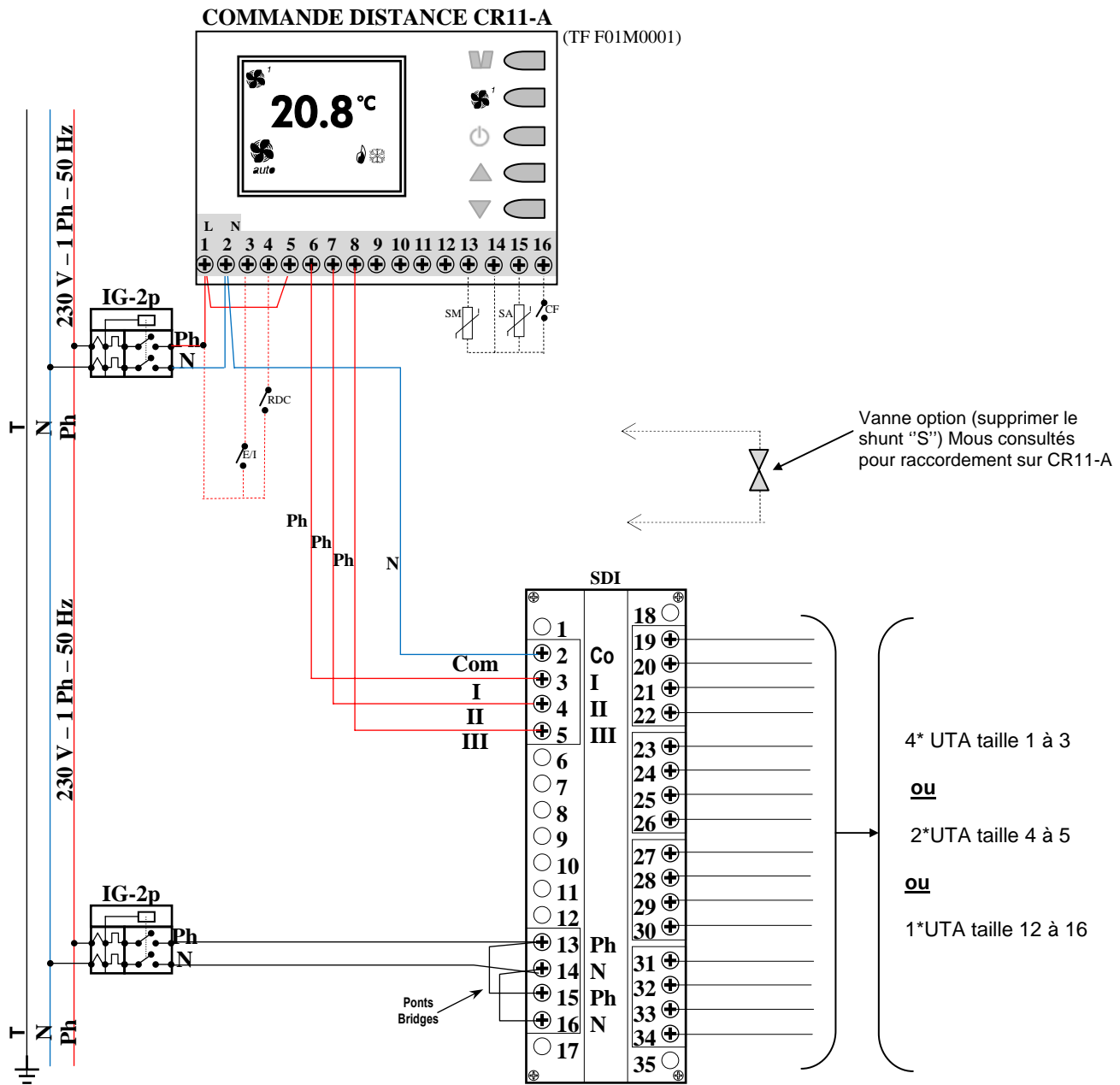

# RACCORDEMENT ELECTRIQUE - REGULATION

## RACCORDEMENT ELECTRIQUE – UN UTA POUR UNE COMMANDE

Raccordement UTA taille 1 à 4

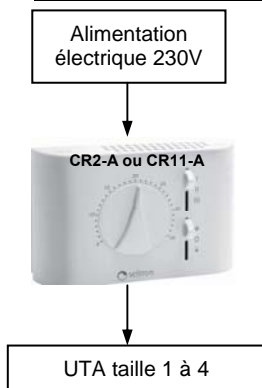

Raccordement taille 5 à 16

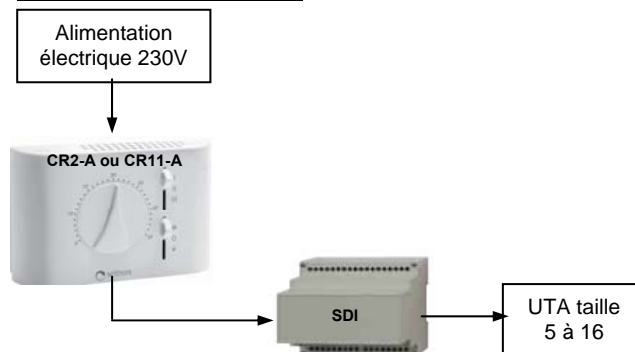

## RACCORDEMENT ELECTRIQUE – PLUSIEURS UTA POUR UNE MEME COMMANDE AVEC SDI OBLIGATOIRE

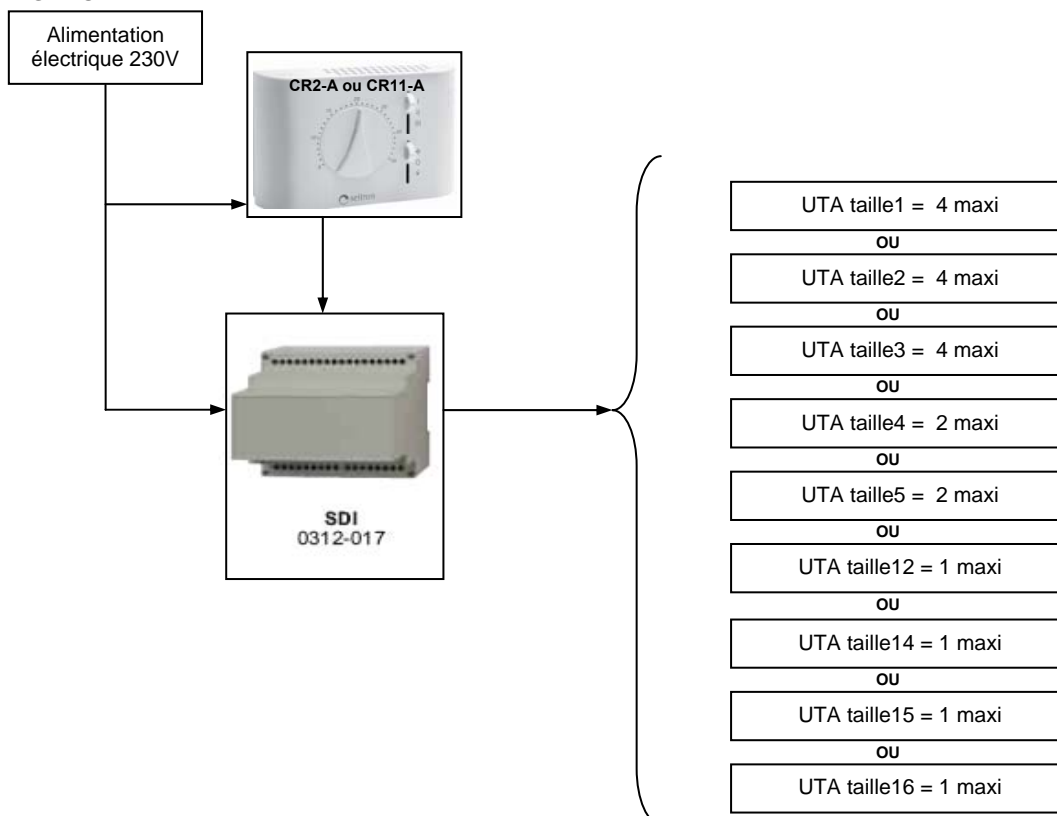

## CARACTERISTIQUES ELECTRIQUES

TAILLE	1	2	3	4	5	12	14	15	16
<b>P (W) moteur</b>	270	500	500	550	1100	2 x 750	2 x 550	2 x 1100	2 x 1100
<b>I (A) moteur</b>	2.2	2.6	2.5	2.7	6.6	2 x 4.4	2 x 6.3	2 x 6.6	2 x 6.8
<b>Paire de pôle</b>	4	6	6	6	6	4	4	6	6
<b>Vitesse maxi</b>	1400	900	900	900	900	1400	1400	900	900
<b>Moto ventilateur</b>	DD 7/7	DD 9/7	DD 9/9	DD 10/10	DD 12/9	2 x DD 9/7	2 x DD 10/10	2 x DD 12/9	2 x DD 12/12
<b>IP boîte de raccordement</b>	IP55								

SDI	Tension (V)	Nbre contacts	PC (A)	IP	L x H x P	Poids (g)
	230	4	3	30	105x90x70	265

La vitesse de rotation des moteurs ne peut pas être gérée par un variateur de tension ou de fréquence.



## RACCORDEMENT HYDRAULIQUE

Lors du serrage de la conduite hydraulique sur les raccords de l'UTA, utiliser **obligatoirement 2 clefs. Une pour le maintien du raccord de la batterie, l'autre pour le serrage.**

Les caractéristiques thermiques des UTA sont données pour une circulation eau/air à contre courant. A courant parrallèle la chute de puissance est d'environ 15%

- Prévoir des vannes de barrage (de dimension adéquate) pour isoler la batterie du reste de l'installation, afin de pouvoir démonter l'appareil si nécessaire. Raccorder l'entrée de la batterie avec une vanne à boisseau sphérique et la sortie avec une vanne d'équilibrage (ou installer 2 vannes à boisseau sphérique).
- Prévoir un purgeur en partie haute et une vanne de vidange en partie basse.
- Les batteries sont testées en usine à une pression d'épreuve de 30 Bar. Pour un fonctionnement normal, cette pression ne doit pas dépasser 15 Bar en exercice.
- Les canalisations extérieures à l'appareil, devrons être correctement fixé, de façon que le poids de celles-ci ne ce répercute pas sur la batterie.

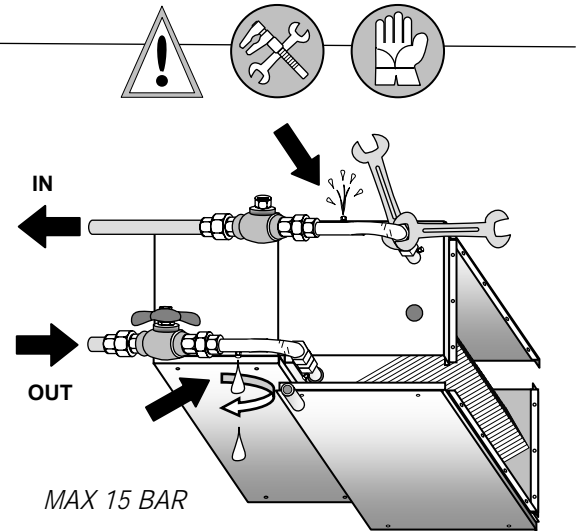

**Prévoir un dispositif antigel. Dans le cas d'une longue période d'arrêt, en saison hivernale, il est préconisé de vidanger la batterie de l'UTA.**

## RACCORDEMENT DES CONDENSATS

- Il est conseillé d'isoler correctement les canalisations d'eau, pour éviter la condensation lors du fonctionnement en mode rafraichissement.
- Le raccordement des condensats doit être correctement dimensionné et la position de celui-ci doit respecter une pente de 3% minimum. Il ne doit pas y avoir de contre pente qui pourrait nuire au bon écoulement des condensats.
- Mettre en place un siphon sur l'évacuation des condensats.
- L'évacuation des condensats doit être raccordée sur le collecteur des eaux pluviales.

Un système de régulation des condensats doit prévoir un siphon adéquat pour:

- Permettre un libre écoulement.
- Interdire l'entrée d'air dans les systèmes en dépression.
- Interdire la sortie d'air dans les systèmes en pression.
- Interdire la propagation des odeurs.

**NOTA:** le système doit être muni d'un bouchon pour le nettoyage de la partie basse.

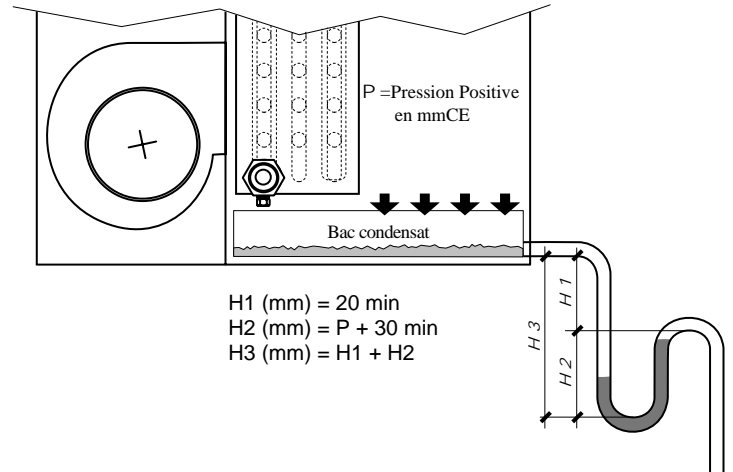
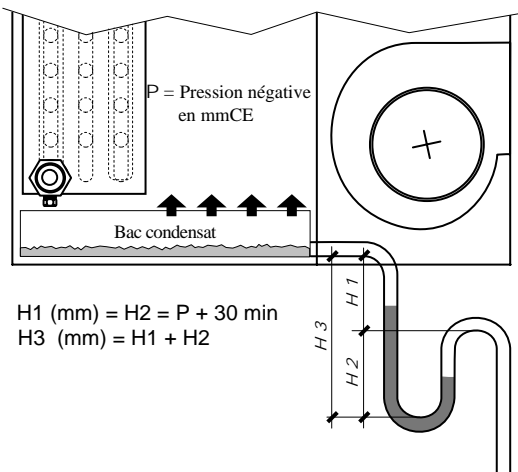
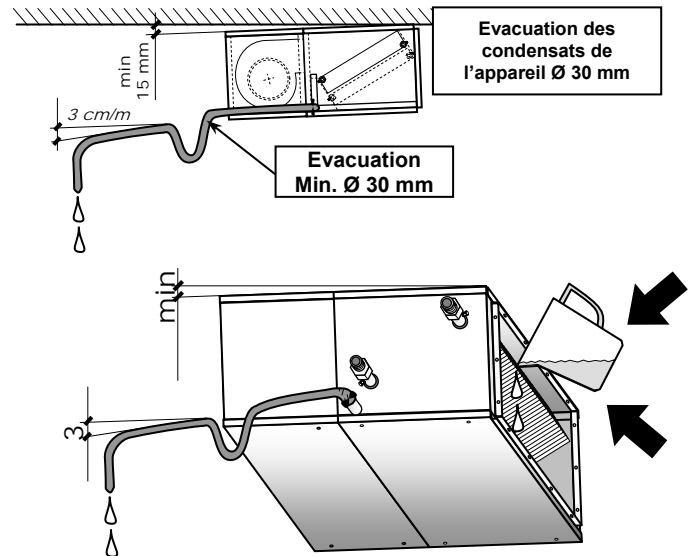

## ACCESSOIRE

### CONSOLES DE FIXATIONS - STA G (Galvanisé) ou STA P (Peint) :

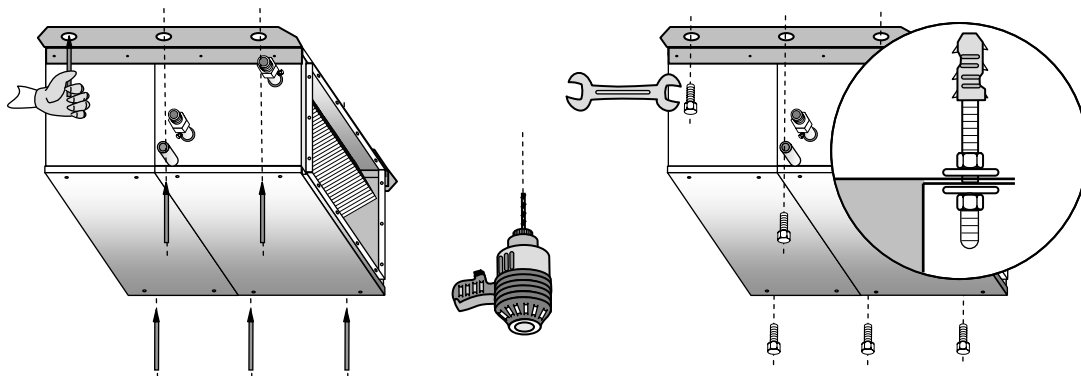

**L'appareil devra être positionné de tel sorte que l'accès soit suffisant, pour effectuer les éventuelles interventions d'entretien ou de dépannage.**

- L'éventuel faux plafond devra être fait de façon à permettre l'accès au filtre et au ventilateur pour l'entretien.
- Sur le côté des raccordements hydrauliques de l'appareil, laisser un espace de 400 mm min pour le montage des tuyauteries ; des vannes et d'éventuel Bac de condensat auxiliaire.

La mise en place de l'UTA doit être réalisée avec des matériaux adéquats, ceci pour éviter tous risques de détérioration du matériel et assurer la sécurité des personnes.

Coté raccordements hydrauliques

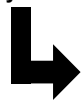

MIN  
400 mm

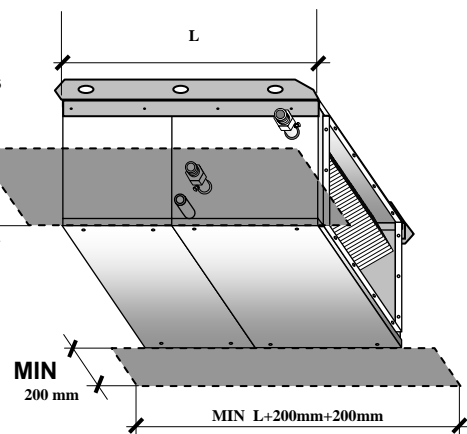

### BAC DE CONDENSATS AUXILIAIRE (POUR MODELE HORIZONTAL) :

Bac de condensats  
auxiliaire



## ACCESSOIRES AERAULIQUES :



Tous les accessoires ci-dessus sont conçus pour être utilisés avec n'importe quelle version (horizontale ou verticale) d'UTA et sont montés à l'aspiration.

### Accessoires de qualité d'air pour modèles galvanisés

		Filtre PFA G de qualité EU 3		Filtre PFO G de qualité EU 5		Filtre PFT G de qualité EU 7		Caisson de mélange Air Neuf / Air Repris à deux registres P2S G (avec isolant thermo-acoustique)*	
Taille	H (mm)	Code	ΔP (Pa)	Code	ΔP (Pa)	Code	ΔP (Pa)	Code	ΔP (Pa)
100	380	2105-01	38	2106-01	38	2107-01	59	2112-01	25
200	440	2105-02	40	2106-02	40	2107-02	63	2112-02	28
300	440	2105-03	42	2106-03	42	2107-03	65	2112-03	30
400	480	2105-04	45	2106-04	45	2107-04	65	2112-04	28
500	570	2105-05	38	2106-05	38	2107-05	61	2112-05	33
1200	440	2105-12	39	2106-12	39	2107-12	60	2112-12	33
1300	440	2105-13	40	2106-13	40	2107-13	62	2112-13	35
1400	480	2105-14	42	2106-14	42	2107-14	65	2112-14	35
1500	600	2105-15	44	2106-15	44	2107-15	65	2112-15	38
1600	600	2105-16	45	2106-16	45	2107-16	65	2112-16	38

### Accessoires de qualité d'air pour modèles peints

		Filtre PFA P de qualité EU 3		Filtre PFO P de qualité EU 5		Filtre PFT P de qualité EU 7		Caisson de mélange Air Neuf / Air Repris à deux registres P2S P (avec isolant thermo-acoustique)*	
Taille	H (mm)	Code	ΔP (Pa)	Code	ΔP (Pa)	Code	ΔP (Pa)	Code	ΔP (Pa)
100	380	2205-01	38	2206-01	38	2207-01	59	2212-01	25
200	440	2205-02	40	2206-02	40	2207-02	63	2212-02	28
300	440	2205-03	42	2206-03	42	2207-03	65	2212-03	30
400	480	2205-04	45	2206-04	45	2207-04	65	2212-04	28
500	570	2205-05	38	2206-05	38	2207-05	61	2212-05	33
1200	440	2205-12	39	2206-12	39	2207-12	60	2212-12	33
1300	440	2205-13	40	2206-13	40	2207-13	62	2212-13	35
1400	480	2205-14	42	2206-14	42	2207-14	65	2212-14	35
1500	600	2205-15	44	2206-15	44	2207-15	65	2212-15	38
1600	600	2205-16	45	2206-16	45	2207-16	65	2212-16	38

### Motorisation pour caissons de mélange PMA ou P2S

	Code
Motorisation MOT1 (1 moteur)	2113-01
Motorisation MOT2 (2 moteurs)	2113-02

\*Attention !!! Prévoir un thermostat antigel en cas de caisson de mélange Air Neuf / Air Repris.

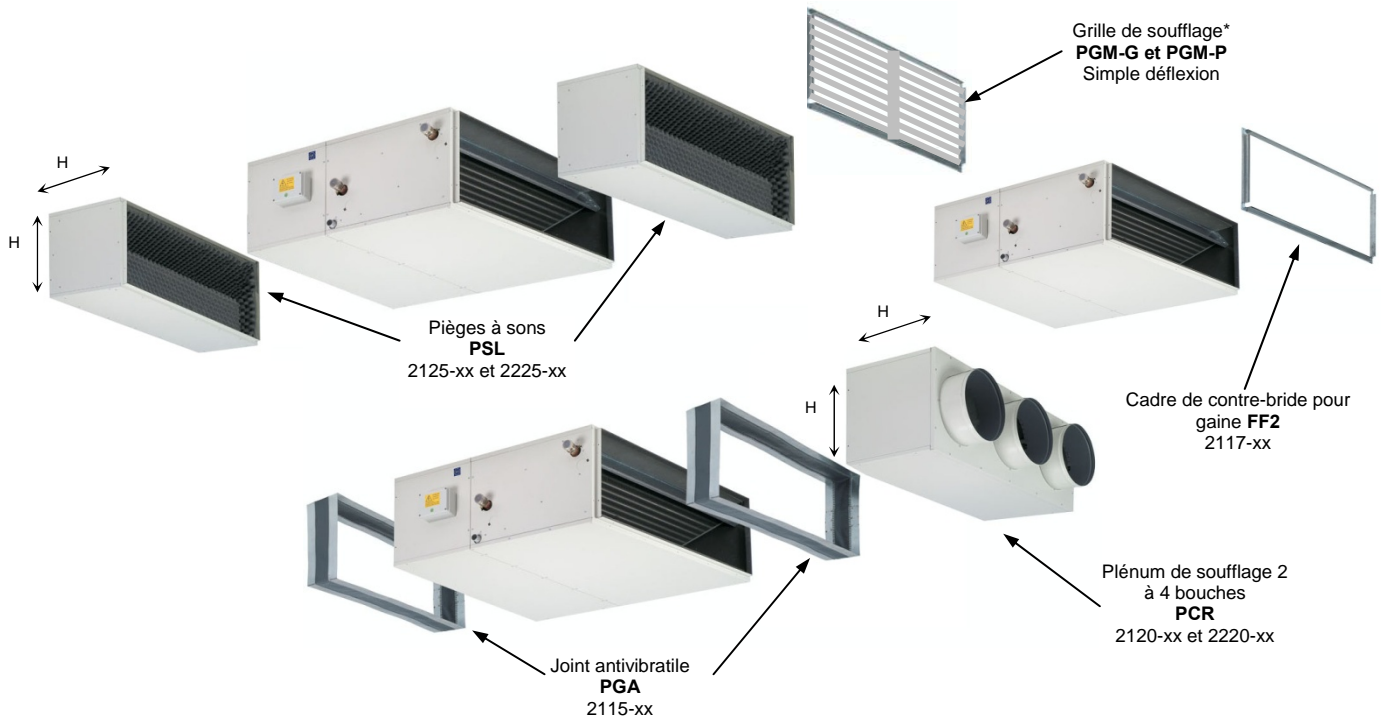

Les accessoires ci-dessus sont conçus pour être utilisés avec n'importe quelle version (horizontale ou verticale) d'UTA. Attention à fixer les composants indépendamment en cas de joints antivibratiles pour ne pas leur faire supporter le poids des autres composants.

### Accessoires de qualité sonore pour modèles galvanisés

Taille	H (mm)	Code	Plénum de soufflage 2 à 4 bouches avec isolant thermo-acoustique PCR-G Epaisseur : 6mm			Piège à son au soufflage ou à la reprise PSL G (mousse absorbante à relief pyramidal)			Code
			Code	$\Delta P$ (Pa)	$\varnothing$ (mm)	Code	$\Delta P$ (Pa)	Atténuation dB(A)	
100	380	2115-01	2120-01	25	2x200	2125-01	60	7	2117-01
200	440	2115-02	2120-02	28	2x250	2125-02	65	7	2117-02
300	440	2115-03	2120-03	30	2x300	2125-03	67	8	2117-03
400	480	2115-04	2120-04	28	2x300	2125-04	70	8	2117-04
500	570	2115-05	2120-05	33	3x300	2125-05	72	9	2117-05
1200	440	2115-12	2120-12	33	3x300	2125-12	65	9	2117-12
1300	440	2115-13	2120-13	35	4x300	2125-13	67	8	2117-13
1400	480	2115-14	2120-14	35	4x300	2125-14	70	10	2117-14
1500	600	2115-15	2120-15	38	4x350	2125-15	72	9	2117-15
1600	600	2115-16	2120-16	38	4x350	2125-16	70	10	2117-16

### Accessoires de qualité sonore pour modèles peints

Taille	H (mm)	Code	Plénum de soufflage 2 à 4 bouches PCR P			Piège à son au soufflage ou à la reprise PSL G (mousse absorbante à relief pyramidal)		
			Code	$\Delta P$ (Pa)	$\varnothing$ (mm)	Code	$\Delta P$ (Pa)	Atténuation dB(A)
100	380		2220-01	25	2x200	2225-01	60	7
200	440		2220-02	28	2x250	2225-02	65	7
300	440		2220-03	30	2x300	2225-03	67	8
400	480		2220-04	28	2x300	2225-04	70	8
500	570		2220-05	33	3x300	2225-05	72	9
1200	440		2220-12	33	3x300	2225-12	65	9
1300	440		2220-13	35	4x300	2225-13	67	8
1400	480		2220-14	35	4x300	2225-14	70	10
1500	600		2220-15	38	4x350	2225-15	72	9
1600	600		2220-16	38	4x350	2225-16	70	10

\* La grille de soufflage ne peut être installée directement sur le caisson de ventilation pour les versions '11 à 16' et '31 à 36'. (Car la grille est trop proche de la bouche du ventilateur et donc des vitesses d'air importantes au centre de la grille)

## ACCESSOIRE REGULATION :



Commande à distance  
CR2-A = 0312-045



Commande à distance  
CR11-A = 0312-046



SDI  
0312-017

Fonction	CR2-A	CR11-A
UTA 1 Batterie (2 tubes)	X	X
Affichage digital de la température		X
Sélection manuelle 3 vitesses + arrêt	X	X
Sélection manuelle Été / Hiver	X	X
Sélection automatique Été / Hiver		Avec option sonde
Sortie 1 vanne	X	X
Entrée pour contact de porte (contact sec)	X	X
Entrée pour sonde de reprise	X	X
Gestion automatique des vitesses		X
Gestion de vanne	X	X
<b>Référence thermostat</b>	<b>0312-045</b>	<b>0312-046</b>

## CAISSON D'AMENE D'AIR NEUF A RECHAUFFAGE ELECTRIQUE - CAA

Caisson d'amenée d'air neuf **CAA** – composés de :

- Une unité de ventilation galvanisée
- Une unité de réchauffage électrique galvanisée :  
3 résistances électriques de 230V à coupler suivant la tension d'alimentation disponible. (Δ sous 3\*220V – Y sous 3\*400V - // sous 1\*230V)
- Un thermostat de sécurité surchauffe
- Les protections, couplages, relaying, et régulation sont à prévoir par l'installateur)

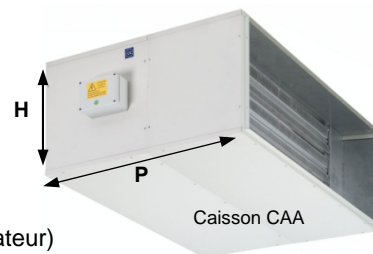

Caissons CAA galvanisés							
Taille	H (mm)	P (mm)	Réf	Code	ΔT (°K)	Puissance (kW)	Intensité absorbée sur 230 VAC (A)
100	380	740	<b>CAA-100G</b>	2160-01	29.4	4.5	19.6
200	440	860	<b>CAA-200G</b>	2160-02	27.4	7.5	32.7
300	440	860	<b>CAA-300G</b>	2160-03	27.7	9	39.2
400	480	940	<b>CAA-400G</b>	2160-04	25.4	9	39.2
500	570	1110	<b>CAA-500G</b>	2160-05	20	9	39.2
1200	440	860	<b>CAA-1200G</b>	2160-12	16.4	9	39.2
1300	440	860	<b>CAA-1300G</b>	2160-13	18.4	12	52.2
1400	480	940	<b>CAA-1400G</b>	2160-14	19	13.5	58.7
1500	600	1140	<b>CAA-1500G</b>	2160-15	15	13.5	58.7
1600	600	1140	<b>CAA-1600G</b>	2160-16	13.4	16.5	71.8

## AEROTHERME CENTRIGUGE ATA

L'aérotherme centrifuge ATA est prévu pour une installation directe dans l'ambiance à traiter avec soufflage et reprise directs sur l'appareil. Il est composé de :

- Une unité de type UTA
- Un caisson de soufflage à ailettes horizontales et orientables.
- Un caisson de reprise avec grille et filtre.

Dimensions :

Taille	H (mm)	L (mm)	P (mm)
100	1630	520	380
200	1900	620	440
300	2000	720	440
400	2120	720	480
500	2280	1120	570
1200	1900	1120	440
1400	2120	1320	480
1500	2650	1620	600
1600	2650	1620	600

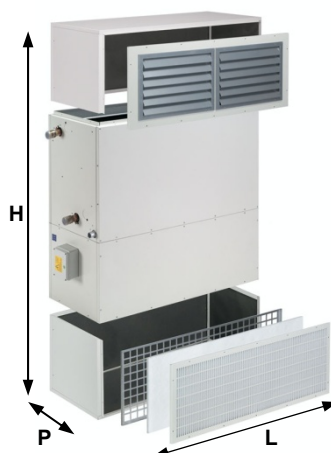

## ENTRETIEN

L'entretien doit être effectué par une personne habilitée

Avant toute opération de maintenance le ventilateur-convecteur doit être mis hors tension.

### ENTRETIEN REGULIER

Contrôle et dépeussierage des éléments filtrants à l'aide d'un jet d'air ou par simple tapage.

La fréquence de ce contrôle dépend de l'ambiance où est installé le ventilateur-convecteur.

### ENTRETIEN ANNUEL

#### Bac de condensats

Contrôler et nettoyer le bac de récupération des condensats.

Vérifier que les raccordements pour l'écoulement ne soient pas obturés.

Nettoyer à l'aide d'une solution chimique les éventuels dépôts de calcaire.

#### Moto ventilateur

Vérifier la bonne fixation.

Dépeussierer la turbine à l'air comprimé

#### Batterie

Vérifier la bonne fixation.

Dépeussierer la batterie à l'air comprimé. Un dépôt excessif de poussière diminue les performances de l'appareil.

#### Tableau électrique

Vérifier le serrage des connexions.



**EMAT SAS – 1, rue Clément Ader - BP 316  
69745 GENAS cedex**

**☎ : 04 78 90 98 98 - 📠 : 04 78 90 66 22**

**Site Internet : [www.emat-sas.fr](http://www.emat-sas.fr)**

Dans le cadre des améliorations et perfectionnements apportés à nos appareils, nous nous réservons le droit de modifier, sans préavis, les caractéristiques de ceux-ci