

## CAISSON DE MELANGE

### INSTRUCTION DE MONTAGE CAISSON DE MELANGE AIR NEUF / AIR REPRIS POUR AEROTHERME A EAU SERIE AZN

Code : 0011-470 à 0011-478

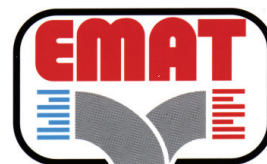
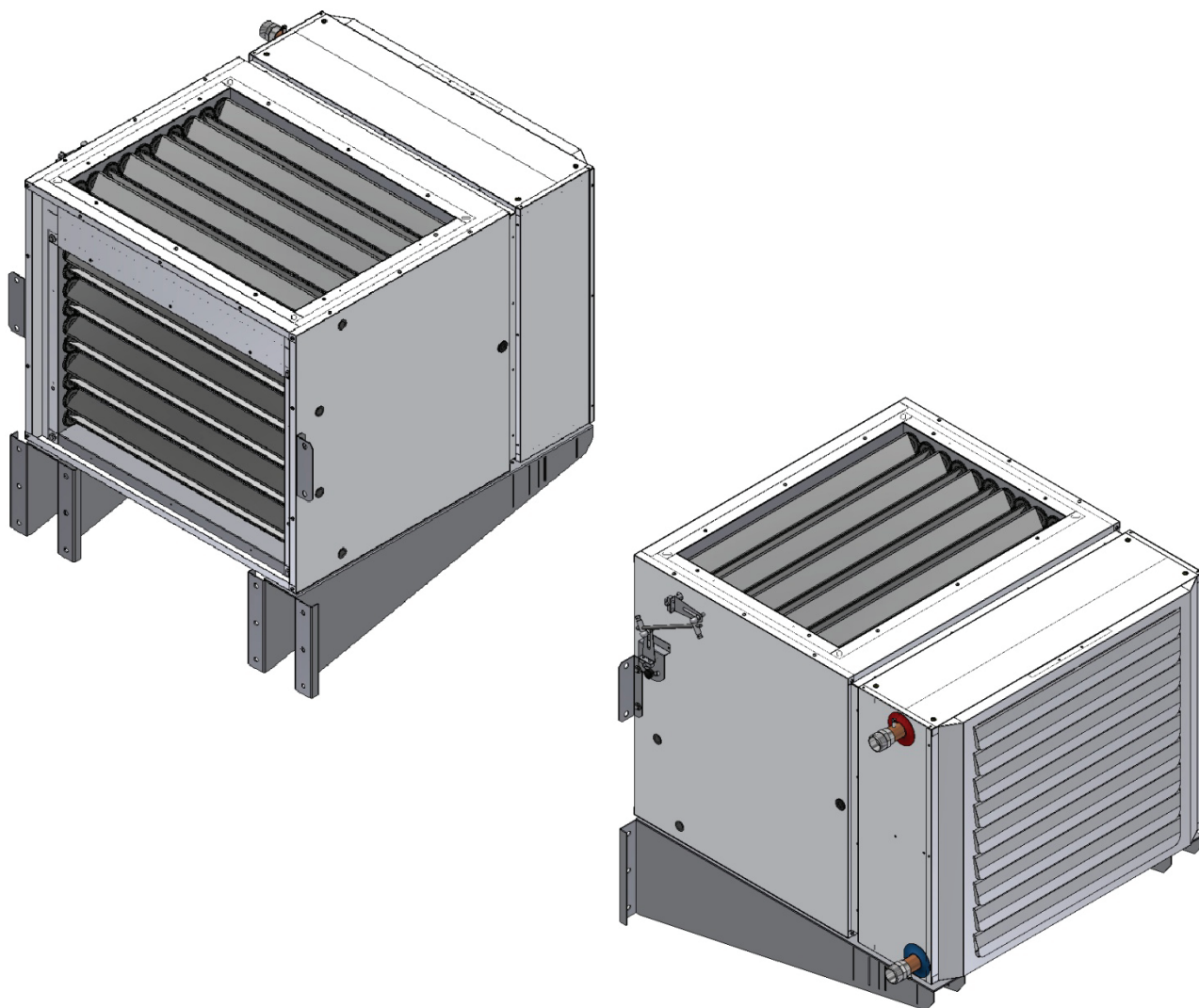

JEE.CAISSON.MELANGE.2011V1  
04/10\_Rev.0-769-MN



**Les opérations de montage devront être effectuées dans les règles de sécurité en vigueur, après avoir isolé les appareils de toute forme d'alimentation (gaz et énergie électrique).**

Ce document fait partie intégrante du matériel décrit

## DESCRIPTION

Le **CAISSON DE MELANGE** est un accessoire à utiliser dans le cas où il est nécessaire d'effectuer un renouvellement partiel de l'air ambiant par de l'air neuf. Il est composé d'un caisson dans lequel est inséré les volets de réglage. Il se fixe sur l'arrière des aérothermes à eau de type AZN.

NOTA : Le caisson de mélange ne peut pas être équipé d'un filtre.

## COMPOSITION DU CAISSON

Le caisson ce compose de :

Modèle AZN		11/12	22/23	32/33	42/43	52/53	62/63	73/72	82/83	92/93
Caisson de mélange	Nbre	1	1	1	1	1	1	1	1	1
Levier de commande manuel	Nbre	1	1	1	1	1	1	1	1	1
Jeu de fixation murale	Nbre	1	1	1	1	1	1	1	1	1
Instruction de montage réf : JEE.CAISSON.MELANGE.2011V1	Nbre	1	1	1	1	1	1	1	1	1

## ENCOMBREMENT

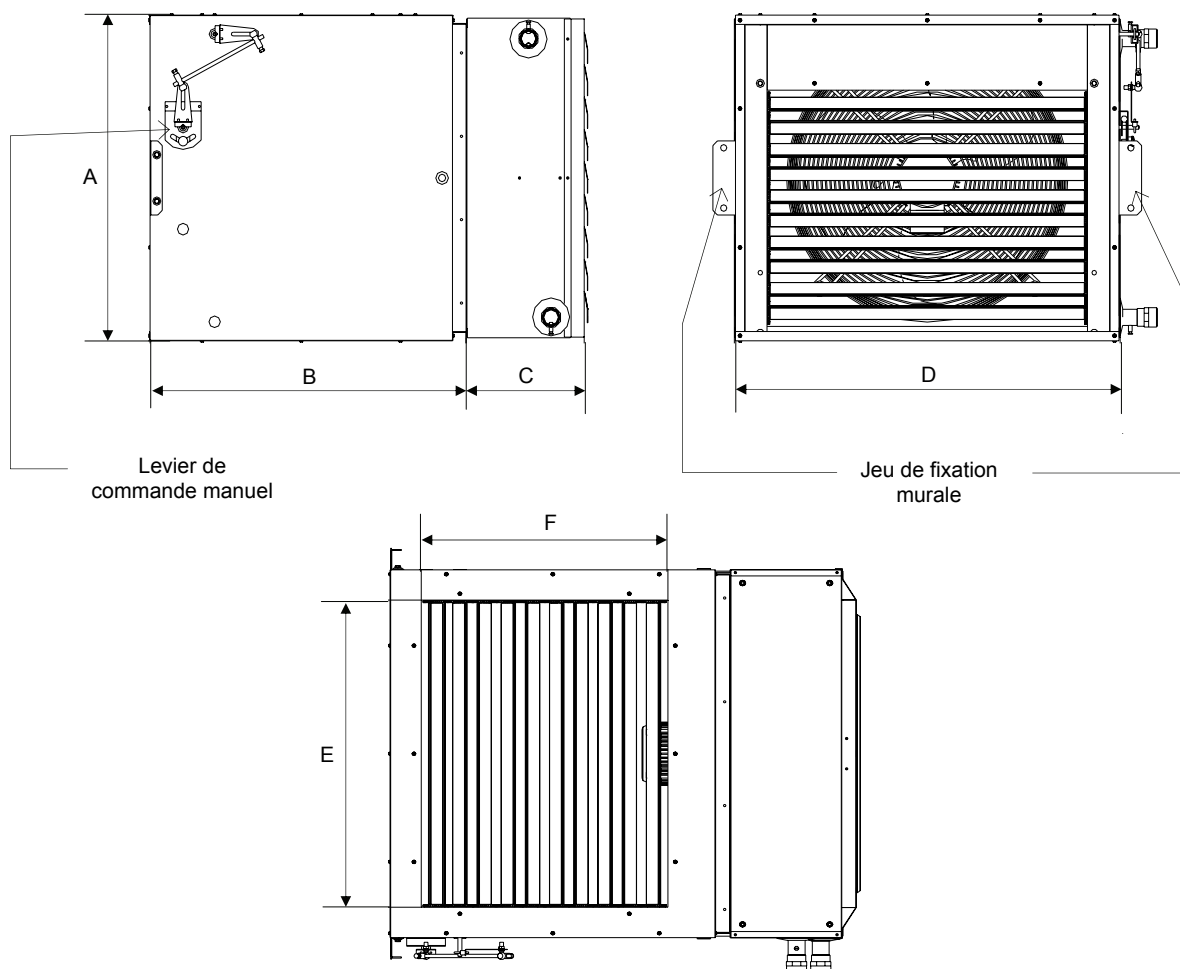

Modèle AZN		11/12	22/23	32/33	42/43	52/53	62/63	73/72	82/83	92/93
<b>A</b>	mm	405	455	505	550	605	650	705	705	705
<b>B</b>	mm	450	500	530	550	650	650	700	700	700
<b>C</b>	mm	260	260	260	260	260	260	260	260	260
<b>D</b>	mm	550	600	650	700	750	800	850	1200	1400
<b>E</b>	mm	460	510	510	560	610	660	710	460(x2)	610(x2)
<b>F</b>	mm	210	260	310	360	410	460	510	510(x2)	510(x2)

## MONTAGE

1. Raccorder le câble d'alimentation électrique au moteur de l'appareil en le passant par le caisson de mélange. Utiliser le passe fil prévu à cet effet.

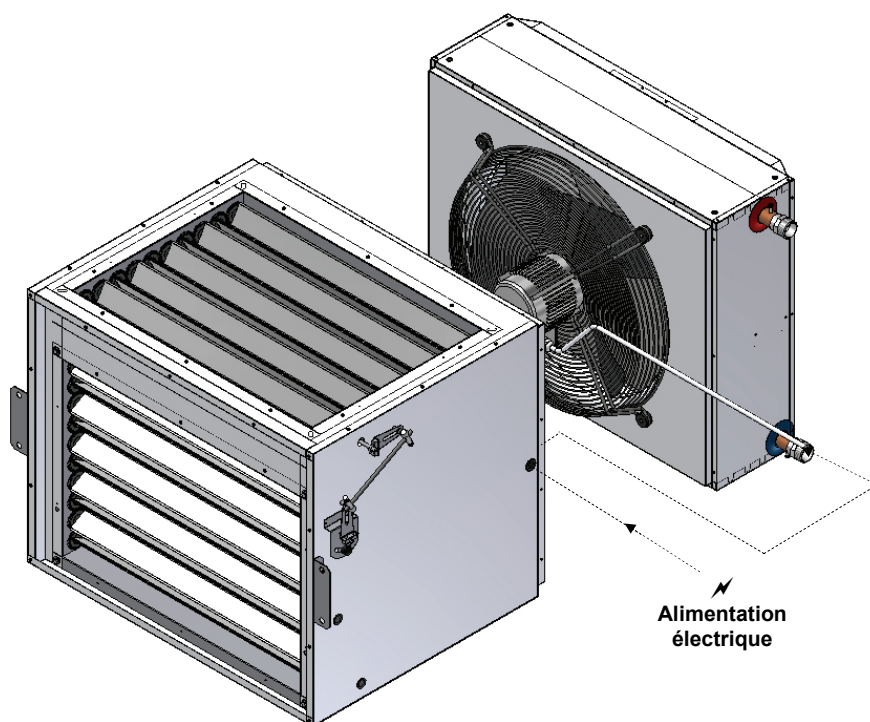

2. Positionner et assembler le **CAISSON DE MELANGE** à l'arrière de l'aérotherme.

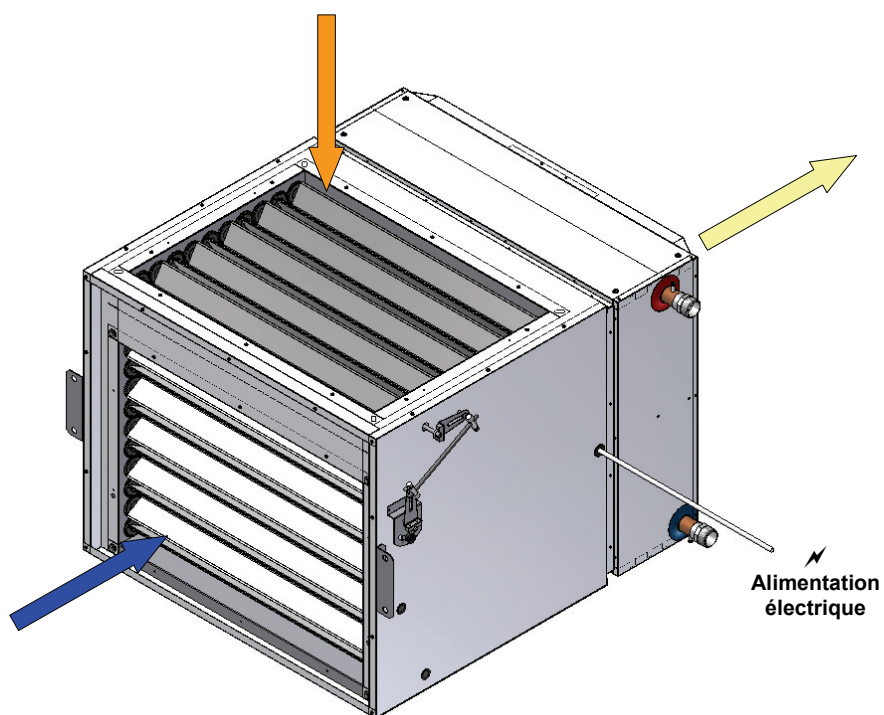

3. Fixer le **CAISSON FILTRE AIR NEUF** sur l'aérotherme en utilisant des vis auto-taraudeuse non fournies. Se servir des trous pré-perçés sur le caisson filtre.

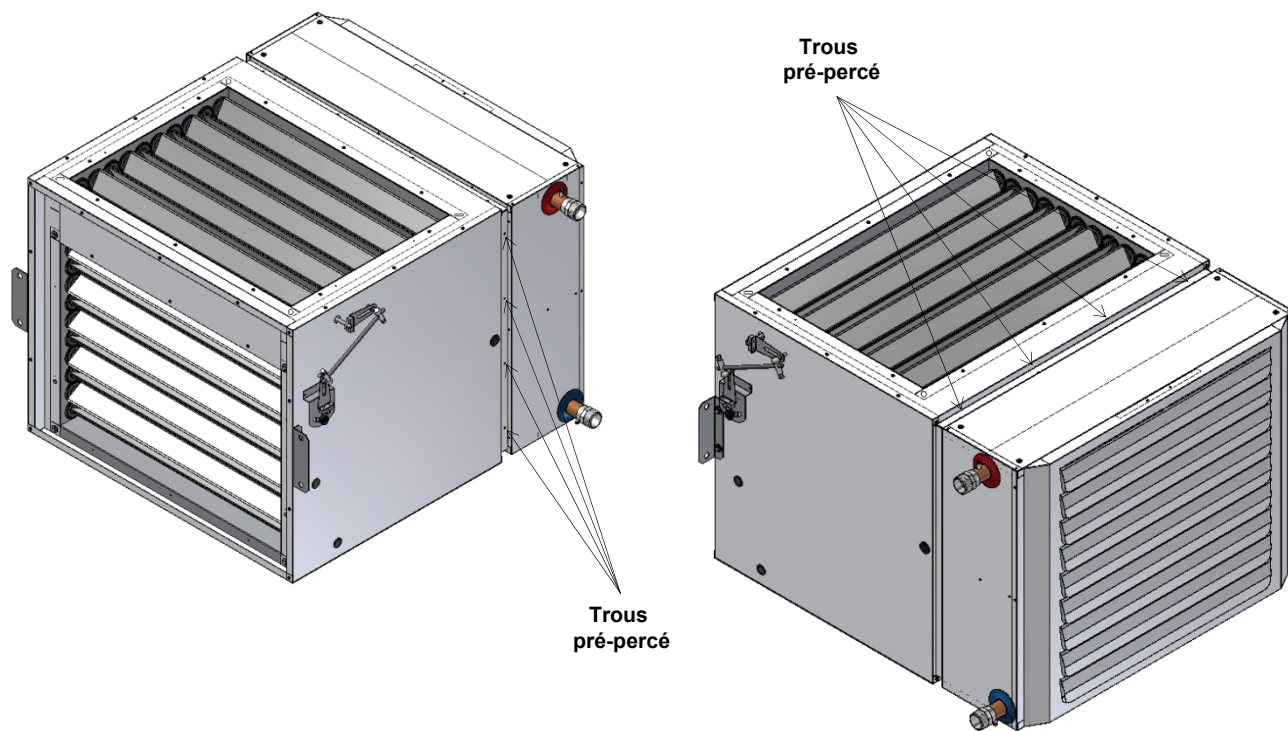

4. Installer les consoles murales spécifiques (non fourni avec le caisson de mélange), en vous reportant à la notice technique JEE.CONNS.MUR.ACCESSOIRE.2011V1. (code console en option : 0011-435).

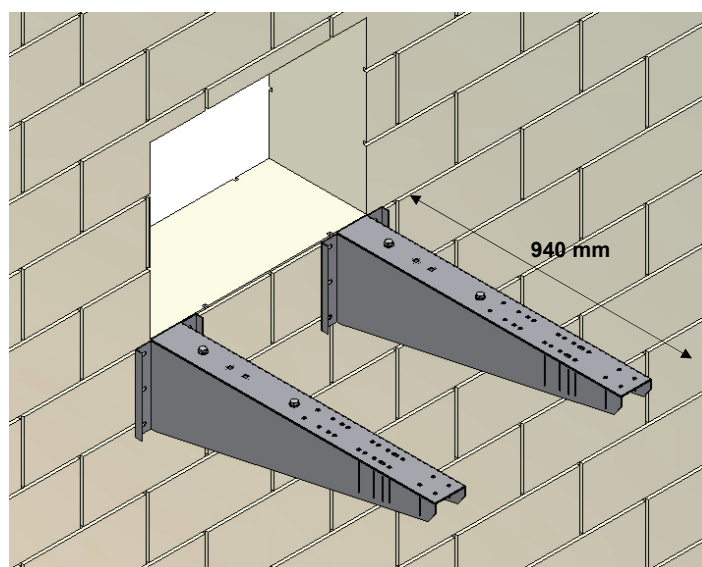

## MONTAGE (suite)

5. Positionner l'ensemble **AEROTHERME – CAISSON DE MELANGE** sur les consoles. Utiliser les pattes de fixation indiquée par la flèche pour marquer les trous. Percé et fixer l'ensemble au mur en utilisant des fixations appropriées (non fournis). Enfin fixer l'aérotherme sur les consoles.

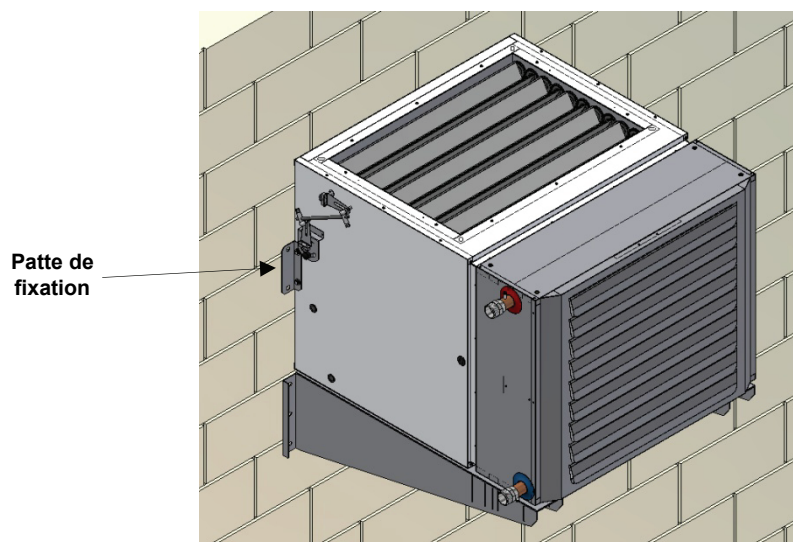

6. Terminer l'installation en s'assurant de la bonne étanchéité à l'eau et à l'air entre le caisson filtre et le mur sur la partie extérieure.

**A noter qu'il est absolument obligatoire d'équiper la prise d'air neuf d'une protection anti intrusion de liquide et de solide. Cette protection doit être à très basse perte de charge. Sur demande, un plénum anti pluie est disponible.**



Les opérations de manutention et d'entretien devront être effectués par un personnel qualifié, équipé des protections adéquats et dans des conditions de sécurité maximale.

## VERIFICATION

- Une fois l'installation terminée, il est indispensable de vérifier la bonne circulation de l'air et **de contrôler l'intensité absorbée par le moto-ventilateur (valeur qui ne doit pas être supérieur à celle indiquée sur le moteur).**
- Vérifier le sens de rotation du / des moteurs.



EMAT SAS – 1, rue Clément Ader - BP 316  
**69745 GENAS cedex**

**☎ : 04 78 90 98 98 - 📠 : 04 78 90 66 22**  
**Site Internet : [www.emat-sas .fr](http://www.emat-sas.fr)**

Dans le cadre des améliorations et perfectionnements apportés à nos appareils, nous nous réservons le droit de modifier, sans préavis, les caractéristiques de ceux-ci.